

Tocătorul electric de grădină 2550W

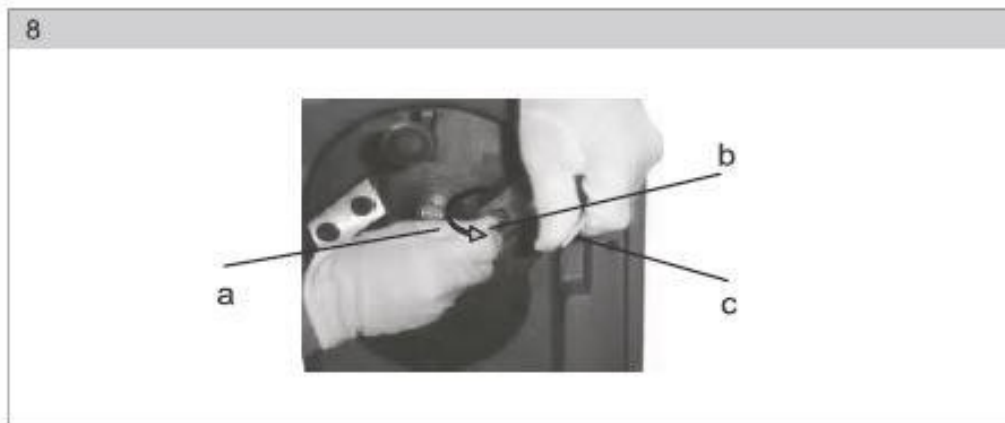

**Instrucțiuni de
utilizare**

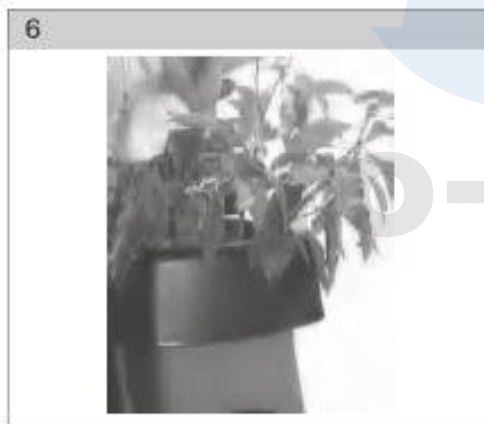

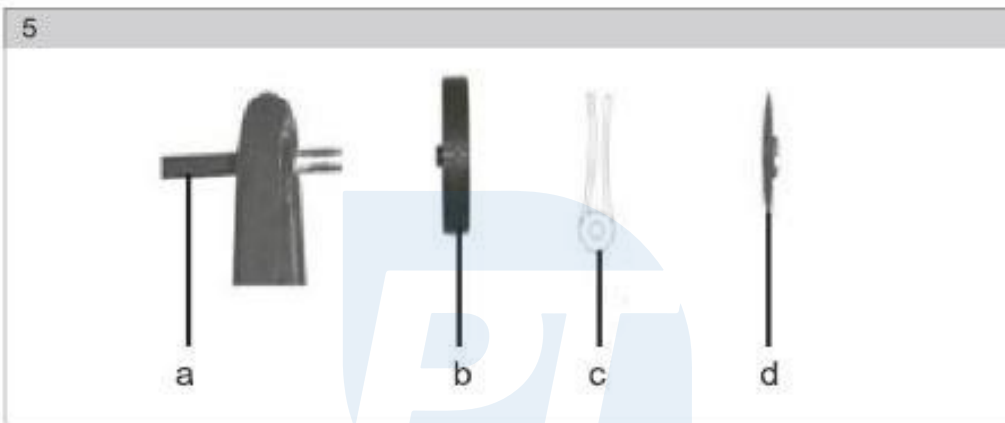
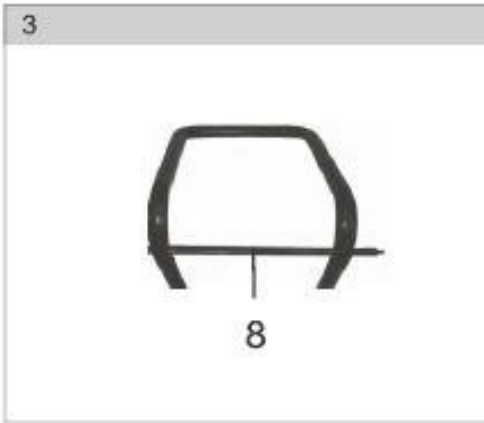

I. REGULI GENERALE DE SIGURANȚĂ

Avertismente importante privind siguranța

- * Produsul trebuie despachetat cu grijă, având grijă să scoateți toate părțile produsului din ambalaj.
- * Depozitați produsul într-un loc uscat, departe de accesul copiilor.
- * Citiți toate notele și instrucțiunile. Nerespectarea notelor și instrucțiunilor poate duce la rănire, incendiu și/sau vătămări grave.

Ambalare

Mărfurile sunt învelite în ambalaje care le protejează împotriva deteriorării în timpul transportului. Ambalajul este un material reciclabil și trebuie să fie reciclat.

Manual de utilizare

Citiți următoarele reguli de siguranță și instrucțiuni de utilizare înainte de a utiliza echipamentul. Familiarizați-vă cu comenzile și utilizarea corectă a echipamentului. Păstrați aceste instrucțiuni pentru referințe ulterioare. În perioada de garanție, se recomandă să păstrați ambalajul original împreună cu materialele de ambalare, chitanța de achiziție și cardul de garanție. Păstrarea ambalajului va facilita un eventual transport al echipamentului în viitor (îndepărtare, trimitere pentru reparații).

Notă: Dacă predați dispozitivul altor utilizatori, asigurați-vă că le înmânați și manualul de instrucțiuni. Respectarea recomandărilor din manual va asigura o utilizare corectă a echipamentului. Manualul de instrucțiuni conține, de asemenea, instrucțiuni pentru întreținere și reparații.

Producătorul nu este răspunzător pentru niciun accident sau daună cauzată de nerespectarea acestor instrucțiuni de utilizare.

2. NOTE EXPLICATIVE PRIVIND SIMBOLURILE DE PE MAȘINĂ



ATENȚIE: Vă rugăm să citiți cu atenție instrucțiunile și să vă familiarizați cu comenzile și principiile de funcționare ale sculei.



AVERTISMENT: Păstrați mâinile, picioarele, părul și îmbrăcămintea la o distanță de siguranță față de piesele în mișcare.



Din cauza riscului potențial de ejectare a materialului zdrobit, este necesar să se asigure că persoanele aflate în preajmă nu se apropie de echipament.



Nu vă apropiați de punctul de intrare sau de ieșire a materialului! Lamele se rotesc timp de până la 5 secunde după ce mașina este oprită.



NOTĂ: Dacă cablul este deteriorat, nu porniți mașina până când cablul nu este reparat. Scoateți imediat ștecherul de la rețeaua electrică, chiar dacă aparatul nu funcționează sau este în curs de lucru (înlocuire de piese, reparații, reglaje, curățare).



NOTĂ: Purtați întotdeauna protecție pentru urechi, ochelari de protecție și mănuși.



NOTĂ: Nu utilizați tocătorul în locuri umede și pe timp de ploaie, acesta trebuie protejat de apă.



Nivelul de zgomot

Acest echipament a fost testat și este conform cu cerințele EN 13683:2003.

3. DESCRIEREA MAȘINII ȘI VOLUMUL DE LIVRARE

Descrierea mașinii (fig. 1, 2, 6)

- 1 - Capac cu mâner
- 2 - Capacul motorului
- 3 - Roată cu capac
- 4 - Baza
- 5 - Deschidere pentru umplere
- 6 - Cadavrul unei marmotă
- 7 - Jgheab
- 8 - Viespea
- 9 - Șurub de fixare a capacului plăcii cuțitului
- 10 - Întrerupător principal
- 11 - Dispozitiv de siguranță (siguranță)

Notă: Specificația de mai sus caracterizează CAPACITATEA MAXIMĂ a mașinii. Grosimea maximă a crengilor pe care acest tocător o poate găzdui nu este indicată aici, deoarece depinde de duritatea lemnului.

4. PRINCIPII DE SECURITATE A MUNCII

Lecții învățate

Vă rugăm să citiți cu atenție instrucțiunile de utilizare înainte de a utiliza acest echipament.

Pregătirea pentru muncă

- * Nu permiteți ca acest echipament să fie utilizat de copii.
- * Nu utilizați aparatul în apropierea persoanelor aflate în apropiere.
- * Nu utilizați cablul de alimentare dacă este deteriorat. Dacă cablul de alimentare este deteriorat în timp ce lucrați cu aparatul, nu-l atingeți până când nu este oprit. Un fir sub tensiune deteriorat poate provoca un accident grav.

- * Purtați întotdeauna ochelari de protecție atunci când lucrați cu mașina.
- * Nu folosim haine largi, cu panglici sau curele care atârnă liber.
- * Echipamentul ar trebui utilizat numai în zone deschise (de exemplu, într-un loc sigur). distanțele față de pereți etc. obiecte). Lucrați pe o suprafață tare și plană.
- * Utilajul nu poate fi utilizat pe suprafețe pavate sau pe pietriș, deoarece se poate produce un accident în cazul în care materialul concasat este ejectat.
- * Înainte de a porni mașina, verificați dacă toate șuruburile, clemenele, piulițele și alte elemente de fixare sunt bine fixate și dacă componentele de siguranță, cum ar fi protecțiile și capacele, sunt la locul lor.

Locuri de muncă

- * Înainte de a porni mașina, verificați dacă camera de admisie este goală.
- * Păstrați-vă fața și corpul la o distanță de siguranță față de priză.
- * Nu vă apropiați de camera de umplere, de jgheabul de ieșire sau de orice altă parte mobilă a mașinii cu părți ale corpului sau cu îmbrăcămintea.
- * Nu plângem. Nu stați niciodată deasupra nivelului bazei mașinii atunci când umpleți buncărul.
- * Atunci când utilizați acest echipament, păstrați întotdeauna o distanță de siguranță față de punctul de introducere sau de descărcare.
- * În timpul lucrului, asigurați-vă că în tocător nu intră obiecte străine, cum ar fi pietre, sticlă, metale etc.
- * Dacă elementul de tăiere lovește un obiect străin, dacă mașina începe să producă zgomote sau vibrații neobișnuite; deconectați alimentarea și opriți mașina.

Noi facem următoarele:

- verificați și reparați elementele deșurubate.
- piesele deteriorate sunt reparate sau înlocuite cu piese noi cu parametri corespunzători.
- * Nu permiteți ca materialul sfărâmicios să se acumuleze în zona de descărcare; în caz contrar, materialul poate fi aruncat înapoi.
- * Dacă mașina este înfundată, opriți unitatea înainte de a curăța resturile. Nu lăsați bucățile de material concasat a ajuns în unitatea de acționare și a provocat daune permanente sau aprindere a acestui ansamblu.
- * Păstrați toate capacele și elementele carcasei în stare bună și în locul prevăzut.
- * Echipamentul nu trebuie să fie mutat cu unitatea în funcțiune.

* Opriți unitatea și deconectați aparatul de la rețea ori de câte ori îl părășiți.



- * Nu înclinați mașina de tocat atunci când este pornită.
- * Țineți cablul de prelungire departe de mecanismul de măcinare. Acesta poate fi deteriorat și se poate produce un șoc electric.

5. ÎNTREȚINERE ȘI DEPOZITARE

- * În cazul în care intenționăm să efectuăm lucrări de service, să depozităm echipamentul sau să înlocuim orice piesă, opriți unitatea, deconectați echipamentul de la rețeaua electrică și verificați dacă toate piesele în mișcare sunt oprite. Așteptați până când scula electrică s-a răcit înainte de a începe lucrul.
- * Mașina trebuie să fie răcită înainte de depozitare.
- * Atunci când efectuați întreținerea mecanismului de frânare al mașinii, nu uitați că, deși amortizorul funcționează împreună cu comutatorul de siguranță, mecanismul poate fi pornit manual.
- * Orificiile de aerisire ale motorului trebuie să fie menținute curate - în afară de materiale zdrobite, acest lucru include acumularea de alți poluanți - eliminând astfel riscul de incendiu.
- * În cazul în care se utilizează un cablu prelungitor pentru a conecta dispozitivul la rețea, acesta nu trebuie să fie mai subțire decât cablul care alimentează dispozitivul în sine.
- * Verificați în mod regulat starea cablului de alimentare și a prelungitorului (dacă se utilizează) pentru a vedea dacă există semne de deteriorare sau uzură. În caz contrar, nu mai puteți utiliza echipamentul.
- * Nu blocați niciodată comutatorul de siguranță.

6. MĂSURI DE SIGURANȚĂ ȘI RECOMANDĂRI

AVERTISMENT! Trebuie luate măsuri de siguranță corespunzătoare atunci când se utilizează unelte electrice de grădină pentru a elimina riscul de incendiu, electrocutare și vătămare corporală.

IMPORTANT - Siguranță, sănătate și mediu

- * Pentru a asigura siguranța în utilizarea acestor unelte electrice, este esențial să vă familiarizați cu principiile de utilizare în siguranță și să le respectați în practică.
- * Vă rugăm să citiți cu atenție aceste instrucțiuni înainte de a utiliza produsul și să fiți pregătiți să îl utilizați în viitor.

* Înainte de a porni produsul pentru prima dată, citiți următoarele instrucțiuni și verificați dacă:



- Protecția cablului de alimentare este fixată corespunzător cu o clemă.
- Izolația cablului prelungitor nu este deteriorată.
- Cablurile sunt dirijate pentru a elimina riscul de deteriorare sau de oprire neașteptată echipamente.
- Cablul de alimentare este complet derulat de la bobină pentru a preveni supraîncălzirea acesteia.

AVERTISMENT! Nu uitați!

* Atunci când echipamentul alimentat cu curent alternativ este pornit, acesta poate provoca căderea de tensiune pe termen scurt. Această reducere poate afecta funcționarea altor echipamente (de exemplu, lumini pâlpâitoare). Cu toate acestea, dacă impedanța circuitului de alimentare (Z_{max}) nu depășește $0,40 \Omega$ la 50 Hz, acest fenomen nu se va produce. Pentru informații suplimentare, vă rugăm să contactați furnizorul de energie electrică.

Folosim prelungitorul doar pentru utilizare în exterior

* Atunci când utilizați tocătorul în aer liber, conectați-l la rețeaua electrică numai cu un prelungitor adecvat pentru utilizare în exterior.

Locul de muncă trebuie să fie păstrat curat!

* Dezordinea și murdăria pot provoca accidente.

Asigurarea unor condiții de lucru adecvate

- * Uneltele electrice nu sunt expuse la ploaie.
- * Uneltele electrice nu trebuie utilizate în ploaie sau în locuri umede.
- * Zona de lucru trebuie să fie bine luminată.
- * Uneltele electrice nu trebuie utilizate în medii cu risc de incendiu sau de explozie.

Protejați-vă ochii de efectele unui arc electric!

* Evitați contactul cu obiecte legate la pământ, cum ar fi țevi, cabluri etc.

AVERTISMENT! Pericol pentru copii și animale

* Nu permiteți contactul cu aparatul sau cu prelungitorul. În zona de lucru a tocătorului nu

trebuie să se afle persoane aflate în trecere, în special copii și animale.



Dacă nu folosiți aparatul, puneți-l deoparte!

* Atunci când nu este utilizat, depozitați dispozitivul într-un loc uscat, departe de accesul copiilor.

Folosiți instrumentele potrivite!

* Uneltele electrice nu trebuie utilizate pentru activități pentru care nu sunt destinate.

Purtați hainele potrivite!

* Nu purtați haine largi sau bijuterii pentru a lucra cu tocătorul. Mașina le poate prinde! Când lucrați în aer liber cu aparatul, purtați mănuși și pantofi cu talpă antiderapantă. Părul lung trebuie să fie prins și acoperit pentru a nu fi prins de mașină.

Folosim echipamente de protecție personală!

* Purtați ochelari de protecție, ecrane de protecție sau o mască specială de protecție împotriva prafului, dacă activitatea planificată necesită acest lucru. Folosim protectoare auditive atunci când lucrăm pentru perioade lungi de timp sau în activități deosebit de zgomotoase.

Folosiți instrumentele potrivite...

* Utilizați instrumentele potrivite pentru a vă optimiza activitatea. Nu este bine să folosiți un instrument greșit pentru o anumită sarcină. Trebuie să planificați bine ce unealtă va fi cea mai bună pentru treaba respectivă.

Fixați bine piesele de scule!

* Folosiți cleme sau mânere pentru a fixa uneltele.

Aveți grijă la cabluri!

* Verificați dacă cablul este atașat corect și sigur pentru a preveni deconectarea acestuia, ruperea sau alte deteriorări, de exemplu în urma unei solicitări excesive.

Nu trageți de cablul de alimentare!

* Nu manipulați dispozitivul trăgând de cablu. Acesta nu trebuie să fie deconectat în acest mod. Cablul trebuie protejat de foc, ulei și margini ascuțite.

Păstrați o poziție echilibrată!

* Păstrați întotdeauna o poziție verticală atunci când lucrați.

Aveți grijă de instrumentele noastre de lucru!

* Lamele mecanismului trebuie să fie curate și ascuțite, deoarece acest lucru le sporește eficiența. Nu uitați să lubrifiați și să înlocuiți piesele uzate. Verificați periodic cablul de alimentare și înlocuiți-l, dacă este necesar, la un centru de service autorizat. Fiți atenți la starea cabluri prelungitoare. Mânerele uneltelor trebuie să fie uscate, curate și lipsite de grăsime și ulei.

Fiți întotdeauna pregătiți!

* Înainte de utilizare, bara de protecție de siguranță sau orice altă piesă deteriorată trebuie inspectată și reparată, dacă este necesar, astfel încât să poată continua să funcționeze corect. Verificați funcționarea și reglați toate piesele mobile ale mașinii. În cazul în care apărătoarele și alte elemente cu caracteristici similare deteriorate de efect, acestea trebuie reparate la un centru de service autorizat, cu excepția cazului în care se specifică altfel în acest manual. Comenzile deteriorate în mod similar (întrerupătoare/protectoare) pot fi înlocuite la un centru de service autorizat. Dacă acestea nu sunt funcționale, echipamentul nu poate fi utilizat.

Risc de șoc electric!

* Dacă nu utilizați aparatul sau dacă doriți să îl reparați sau să înlocuiți elementele defecte (cum ar fi lamele), mai întâi opriți aparatul și scoateți ștecherul din priză.

Siguranța înainte de toate!

* Înainte de a porni mașina după service, este necesar să verificați mai întâi dacă toate uneltele folosite (chei, clești etc.) au fost scoase din mașină.

Rămâneți în siguranță!

* Nu mișcați aparatul atunci când este pornit cu degetul pe întrerupător. Asigurați-vă că întrerupătorul este oprit înainte de a-l muta.

Urmează-ți mintea!

* Gândiți-vă logic și dacă vă simțiți obosit, de exemplu, nu utilizați acest dispozitiv!

AVERTISMENT! Utilizarea unei componente sau a unei piese care nu este specificată/recomandată în acest manual crește riscul de accident.

Întrebați un expert!

* Acest echipament electric este conform cu cerințele de siguranță aplicabile. Reparațiile trebuie încredințate unui profesionist competent care va folosi piese de schimb originale Piese. În caz contrar, în calitate de utilizatori, vă riscați sănătatea. Nu încercați să deschideți capacul mașinii. Cablul de alimentare poate fi înlocuit numai de către un specialist competent.

Alte instrucțiuni de siguranță

* Tensiunea de rețea trebuie să corespundă valorilor indicate pe plăcuța de identificare (cu plăcuța de identificare).
echipamente.

* Este preferabil ca concasorul să fie alimentat de la un circuit protejat de un comutator de curent diferențial cu o sensibilitate de până la 30 mA.

* Utilizăm numai cabluri cu izolație din cauciuc (tip H07RN-F). Ori de câte ori este posibil, preferăm culorile luminoase (ușor de localizat) atunci când selectăm un cablu prelungitor pentru a vă orienta mai ușor.

* În cazul în care mașina are lamele pornite, aveți mare grijă.

* Cablul nu trebuie utilizat în alte scopuri. Nu îl utilizați niciodată ca dispozitiv de tractare pentru manipulare sau ca o "telecomandă" în priză atunci când este deconectat de la distanță. Protejăm cablul de căldură, ulei și obiecte ascuțite. Poziționați și fixați cablul astfel încât nu a intervenit. Nu încercăm să dezasamblăm capacele echipamentelor. Nu încercăm să modificăm echipamentul.

* Cablul de alimentare poate fi reparat numai de către un tehnician autorizat.

* Dacă cablurile sunt deteriorate sau uzate, nu utilizați aparatul!

* Cablul deteriorat nu trebuie să facă parte din rețea. Cablul deteriorat nu trebuie să fie atins atunci când este conectat la rețea. Un cablu deteriorat este sub tensiune și periculos.

* Nu atingeți elementele mecanismului de șlefuire dacă mașina este conectată la rețeaua electrică și dacă lamelele nu s-au oprit complet.

* Păstrați cablul prelungitor la o distanță sigură față de mecanismul de separare.

Lamele mecanismului pot deteriora cablurile și pot face ca mașina să funcționeze sub tensiune de rețea.

* Scoateți fișa cablului de alimentare din priză dacă:

- lăsați echipamentul nesupravegheat.
- înainte de verificarea, curățarea și întreținerea echipamentului



- a avut loc o coliziune cu un obiect străin, verificați dacă; unitatea nu a suferit daune care să necesite reparații.
- dispozitivul începe să vibreze anormal.

Cum să înlocuiți o priză electrică?

- * În cazul în care priza este deteriorată, trebuie înlocuită, ceea ce poate fi făcut numai de un specialist - Electrician.
- * Nu utilizați niciodată priza dacă este deteriorată sau incompletă.

7. CUM SE PLIAZĂ ACEST PRODUS?

- * Întoarceți mașina cu susul în jos.
- * * Introduceți baza (4) în corpul (6) (Fig. 4) și fixați-o cu șuruburile prevăzute.
- * Înfiletați șaiba (8) prin găurile din bază (4) (Fig. 3).
- * Atașați roțile așa cum se arată în Fig.
 - axa roții
 - Roata
 - știftul cu clichet
 - capacul roții
- * Strângeți cu cuțitele (9) (fig. 2) placa care ține apărătoarea lamei (Fig. 2), lama este echipată cu un întrerupător de siguranță.

Avertisment: este foarte periculos să folosiți distrugătorul fără capacul (capacele).

8. CUM SE UTILIZEAZĂ ACEST PRODUS?

- * Trebuie să citiți instrucțiunile înainte de utilizare.
 - * Înainte de orice intervenție asupra mașinii, opriți mașina, scoateți fișa din priză și verificați dacă toate piesele în mișcare s-au oprit complet.
 - * Materialul care urmează să fie concasat trebuie mai întâi să fie inspectat cu atenție. Trebuie îndepărtate toate obiectele străine care ar putea fi ejectate din mașina de mărunțit sau care ar putea rămâne blocate în mașină. Îndepărtați argila din rădăcini. Nu puneți niciun obiect străin, cum ar fi: pietre, sticlă, metale, țesături sau materiale plastice! Acestea pot deteriora lamele de tocat.
 - * Așezați întotdeauna aparatul pe o suprafață plană și stabilă. Nu înclinați și nu mișcați mașina în timp ce lucrați mișcări inutile.
 - * Permiteți ca lamele rotative ale mecanismului de mărunțire să atingă viteza maximă înainte de a plasa materialul care urmează să fie mărunțit în jgheab.
 - * Utilizați aparatul numai pentru mărunțirea următoarelor materiale:
 - crengi și ramuri (cu un diametru de până la 40 mm)
 - butași de măcăniș
 - rămășițe de formare a gardului
 - deșeuri vegetale și alte deșeuri de grădină
 - frunze și rădăcini de plante (îndepărtați pământul de pe rădăcini înainte de mărunțire)
 - * Nu puneți deșeurile biologice moi din bucătărie în mașină, ci folosiți-le pentru compost.
 - * Dacă materialul care urmează să fie zdrobit nu este mare, plasați-l în colțul buncărului. Lamele însele îl vor trage înăuntru.
 - * Umpleți recipientul cu grijă, astfel încât să nu se înfundă.
- AVERTISMENT!** Bucățiile de material mai lungi și mai alungite vă pot lovi atunci când trageți în mecanism de strivire. Prin urmare, este necesar să se respecte distanța față de punctul de inserție!
- * Asigurați-vă că materialul concasat este liber să cadă din jgheab.
 - * Pentru o mai bună pregătire pentru compostare, materialul poate fi mărunțit de două ori în mașina de mărunțit.
 - * Nu permiteți o situație în care materialul să se acumuleze atât de sus sub basculantă încât să ajungă la mecanismul de concasare. Acest lucru poate bloca lamelele și, ulterior, evacuarea.
 - * Materialele organice conțin cantități mari de apă și sevă care se pot lipi de

echipamente și să le contamineză. Prin urmare, materialul trebuie să se usuce timp de câteva zile înainte de a fi zdrobit. Acest lucru, desigur, nu se aplică ramurilor mai grosiere, care sunt cel mai bine prelucrate în stare brută.



- * Dacă lamele nu mai macină, opriți imediat mașina de tocat. Deconectați-l apoi de la rețea și abia apoi începeți să localizați cauza problemei.
- * Îndepărtați orice reziduuri de material mărunțit de pe lame; inspectați cu atenție lamele pentru a vedea dacă sunt deteriorate. Apoi continuați măcinarea.
- * Dacă lamelele se opresc pentru mai mult de 5 secunde, dispozitivul de siguranță al mașinii se oprește automat se va închide. Trebuie să așteptați cel puțin 1 minut înainte de a reporni aparatul. se face frig. Apoi apăsați butonul de siguranță și apoi porniți întrerupătorul principal (On/Off) pentru a porni mașina.
- * Dacă lamele de tăiere se ciocnesc cu un obiect străin, veți auzi cum mașina începe să scoată un sunet neobișnuit sau va vibra anormal; opriți imediat mașina, așteptați ca lamele să se nu se vor opri. Scoatem ștecherul din priză și treptat:
 - Verificați dacă există deteriorări.
 - Înlocuiți sau reparați piesele deteriorate.
 - Inspectați și strângeți toate piesele slăbite din cauza accidentului.
- * Dacă aparatul se înfundă, opriți-l și așteptați până când lamelele se opresc. Înainte de a curăța aparatul, opriți aparatul și scoateți din priză cablul de alimentare/ștecherul prelungitor.
- * Curățați orificiile de răcire a motorului de reziduuri de materiale și alte depuneri; protejați motorul împotriva deteriorării și pentru a preveni un eventual incendiu.
- * Înainte de a opri aparatul și de a părăsi locul de muncă, întrerupeți alimentarea cu energie electrică, așteptați până când lamelele mecanismului de măcinare se opresc și deconectați cablul de alimentare de la rețea.
- * Nu permiteți ca materialul prelucrat să se acumuleze în zona de depozitare, în acest fel eliminați riscul de "ricoșeu" care poate apărea în această situație în zona de depozitare.

9. CUM SE MANIPULEAZĂ PRODUSUL?

Pornirea și oprirea mașinii

- * Folosiți întrerupătorul principal (10) pentru a porni sau opri tocătorul (Fig. 2)
- * Dacă aparatul nu răspunde, apăsați "întrerupătorul de siguranță" (II) (Fig. 2) și verificați dacă aparatul este conectat (fișa cablului de alimentare) la rețeaua electrică.
- * Lăsați motorul mașinii să funcționeze în punctul mort timp de câteva secunde și apoi porniți tocarea.

* Întrerupătorul de siguranță funcționează în următoarele situații:

- Acumularea de pietriș în apropierea discului de concasare.
- Atunci când motorul este suprasolicitat.
- Atunci când lamele de pe roata de mărunțire se opun materialului tocat.



- * Dacă întrerupătorul de siguranță s-a declanșat, opriți-l o dată și deconectați-l de la rețea.
- Deșurubați comanda de zdrobire din partea inferioară a capului și deschideți partea superioară a mașinii.
- Îndepărtați resturile sau obstacolele din zona de mulcire.
- Puneți elementul superior la loc și strângeți elementul pentru a seta concasorul.
- Așteptați câteva minute pentru ca motorul să se răcească.
- Conectați aparatul la rețeaua electrică și apăsați întrerupătorul de siguranță.
- Pentru a reporni tocătorul, apăsați întrerupătorul principal (10) (Fig. 2) - poziția "|".

AVERTISMENT! Nu scoateți NICIODATĂ șurubul care fixează capacul plăcii cuțitului înainte de a opri întrerupătorul principal (butonul On/Off) și de a deconecta fișa cablului de alimentare de la rețea.

AVERTISMENT! Tocătorul va înceta să funcționeze în termen de 5 secunde după ce întrerupătorul principal este oprit.

Utilizarea cursorului

- * Împingătorul servește drept ajutor la umplerea orificiului de admisie cu materiale mai fine (cum ar fi crengi mici, frunze și alte resturi de la plante și culturi de grădină).
- * Umpleți buncărul (Fig. 6).
- * Împingătorul (12) (fig. 7) împinge produsele împotriva rolei cuțitului (fig. 13).
- * Așteptați ca materialul să se ridice și apoi introduceți următorul material.

AVERTISMENT! Nu vă băgați niciodată degetele în jgheabul de scurgere!

AVERTISMENT! Nu utilizați niciodată dispozitivul fără reumplere!

AVERTISMENT! Nu vă aplecați peste insulă!

Cum se colectează materialul zdrobit?

- * Opriți întotdeauna unitatea înainte de a atașa sau depozita geanta.
- * Puteți utiliza un sac de colectare pentru a colecta materialul (dacă este furnizat) sau puteți construi mașina de tocat pe o tablă metalică, astfel încât materialul tocat să fie stivuit acolo.

* Dacă folosiți un sac de colectare, asigurați-vă că ambele accesorii ale sacului sunt bine fixate de jghebul de scurgere.



AVERTISMENT! Nu acoperiți orificiile de ventilație de pe corpul mașinii cu un sac sau cu material mărunțit.

Cum se procedează la schimbarea cuțitelor? (Fig. 18)

- * Opriți mașina de tocat și deconectați-o de la rețeaua electrică.
- * Îndepărtați elementul superior al unității prin deșurubarea șurubului care fixează capacul plăcii cuțitului.
- * Lamele au două fețe. Atunci când lamele sunt uzate, le puteți întoarce și folosi cealaltă parte.
Pagina.
- * Purtați mănuși de protecție atunci când manipulați și schimbați cuțitele.
- * Fixați lama cu cuțitul cu ajutorul cheii hexagonale (c). Deșurubați cele două piulițe hexagonale interioare (b), acordând atenție unghiului de tăiere al lamei.
- * Îndepărtați lama și rotiți-o la 180 de grade (a); Așezați lama pe lamă cu marginea inferioară a acesteia îndreptată în jos.
- * Urmați aceeași procedură pentru cel de-al doilea cuțit.
- * În cazul în care ambele lame de cuțit sunt uzate, ambele cuțite trebuie înlocuite în același timp. Ele pot fi șlefuite din nou. (Rectificarea trebuie efectuată de un profesionist). nu o recomandăm, deoarece este extrem de important pentru buna funcționare a mașinii ca lamelele de pe lamă să fie absolut echilibrate. Cel mai mic dezechilibru poate deteriora mașina și chiar răni operatorul.

Cum se întreține produsul?

AVERTISMENT! La întreținerea și curățarea mașinii, asigurați-vă că mașina este deconectată de la rețeaua electrică.
rețele.

- * Dacă intenționăm să întreținem echipamentul, să îl depozităm sau să înlocuim o componentă, opriți unitatea și deconectați dispozitivul de la rețeaua electrică.
- * Dacă se utilizează un cablu prelungitor, acesta nu trebuie să fie mai subțire decât cablul de alimentare real furnizat cu unitate.
- * Verificați în mod regulat cablul de alimentare și orice prelungitor pentru a vedea dacă prezintă semne de uzură. Echipamentul nu trebuie să fie utilizat dacă cablurile sunt deteriorate.
- * Atunci când efectuați lucrări de întreținere la mecanismul de măcinare, nu uitați că,

dacă motorul este oprit de întrerupătorul de siguranță, mecanismul însuși poate fi pornit manual.

* Nu dezactivați niciodată funcționarea comutatorului de siguranță.

* Murdăria depusă pe dispozitiv este îndepărtată cu ajutorul unei perii.

* Mașina trebuie să fie curățată după lucru. Folosiți săpun și o cârpă umedă pentru a curăța părțile din plastic. Nu utilizați substanțe agresive și solvenți.



* Nu curățați niciodată tocătorul cu un jet de apă. Protejați-l astfel încât apa să nu pătrundă în aparat.

* Utilizați tocătorul numai cu echipamentul recomandat.

10. REZOLVAREA PROBLEMELOR

Dispozitivul nu funcționează	a) Nu există sursă de alimentare b) Aparatul este deconectat c) Întrerupătorul de suprasarcină s-a oprit d) Jgheabul ejectorului este înfundat e) Tava este instalată instabil pe carcasa motorului	a) Verificați cablurile de alimentare și siguranțele b) Porniți dispozitivul c) Apăsăți butonul întrerupătorului de suprasarcină d) Curățați groapa de gunoi e) Curățați interiorul pâlniei de admisie și strângeți șurubul de blocare
Performanța concasorului este prea scăzută	a) Cuțite purtate	a) Întoarceți, ascuțiți sau înlocuiți lamelele
Performanțele concasorului scad	a) Cuțite purtate	a) Ascuțiți sau înlocuiți cuțite

11. DATE TEHNICE

Număr de modelKD5200

Tensiunea nominală (V).230 "50Hz

Putere nominală (W).2550

Viteza fără sarcină (min-i).....4500

Grosimea de tăiere (mm).....39

Presiune acustică dB(A).....96,7

Performanță acustică dB(A)106

Vibrații (m/82)<2,5

Greutate netă (kg).....10,5

Gradul de acoperireP24

12. LICHIDARE

Tocătorul și accesoriile sale sunt fabricate din diferite materiale, cum ar fi metale și materiale plastice. Eliminați elementele deteriorate ca deșeuri separate. Informațiile sunt furnizate de autoritățile competente.

RECOMANDĂRI ȘI INFORMAȚII PRIVIND ELIMINAREA AMBALAJELOR UZATE.

Materialele de ambalaj folosite sunt trimise la depozitul municipal de deșeuri.

ELIMINAREA ECHIPAMENTELOR ELECTRICE ȘI ELECTRONICE UZATE



Acest simbol de pe produse sau din documentele de însoțire înseamnă că produsele electrice și electronice uzate nu trebuie adăugate la deșeurile municipale normale. Pentru a fi eliminate, recondiționate și reciclate în mod corespunzător, acestea trebuie să fie duse la locurile de depozitare în vrac convenite. Alternativ, în unele țări

În Uniunea Europeană sau în alte țări europene, puteți returna astfel de produse la comerciantul local atunci când cumpărați un produs nou echivalent. Eliminarea corectă a acestui produs va contribui la conservarea resurselor naturale valoroase și la prevenirea efectelor negative asupra mediului și sănătății umane care ar putea fi cauzate de eliminarea necorespunzătoare a deșeurilor. Pentru informații detaliate, vă rugăm să contactați biroul municipal local sau cel mai apropiat depozit de deșeuri. În cazul eliminării necorespunzătoare a acestui tip de deșeuri în conformitate cu reglementările naționale, se poate aplica o amendă.

Se aplică operatorilor economici din Uniunea Europeană

Dacă trebuie să scoateți din funcțiune echipamentele electrice și electronice, vă rugăm să contactați dealerul sau furnizorul dumneavoastră, care vă va furniza informațiile necesare.

Eliminarea în alte țări din afara Uniunii Europene

Acest simbol este valabil în Uniunea Europeană. Pentru a elimina acest produs, vă rugăm să contactați autoritățile locale sau dealerul dumneavoastră pentru a obține informațiile necesare privind metoda corectă de eliminare.



Acest produs este conform cu toate cerințele esențiale ale directivelor UE care i se aplică.

Modificările textului, designului și specificațiilor tehnice pot fi introduse fără notificare prealabilă și ne rezervăm dreptul de a le introduce.

